



# Porte basculanti Berry

La chiusura da garage più venduto in Europa

**HÖRMANN**





## CONTENUTO

- 4 Perché scegliere Hörmann
- 10 Panoramica generale dei motivi
- 12 Motivi portone nel dettaglio
- 18 Realizzazione dei colori
- 20 Maniglie
- 21 Finestrature
- 22 Ristrutturare ed abbellire
- 24 Motorizzazioni per il garage
- 28 Accessori
- 30 Tecnica
- 32 Dimensioni e schede tecniche

I portoni illustrati presentano a volte dotazioni speciali che non corrispondono sempre all'esecuzione standard.

Per motivi di stampa, la rappresentazione dei colori e delle superfici non è perfettamente fedele all'originale.

Diritti d'autore riservati. Riproduzione, anche parziale, solo previa nostra autorizzazione. Con riserva di apportare modifiche.

◀ Portone in acciaio motivo 902 bianco traffico RAL 9016

“Una buona reputazione bisogna guadagnarsela.”

August Hörmann

Oggi il marchio Hörmann è una vera garanzia di qualità in linea con i propositi del fondatore dell'azienda. L'impresa familiare, con alle spalle oltre 80 anni di esperienza nella produzione di porte, portoni e sistemi di chiusura e con oltre 20 milioni di modelli venduti, è diventata l'azienda numero 1 in Europa fra i produttori del settore. Un successo che si traduce nell'acquisto sicuro di un portone basculante Hörmann.



## 1 Qualità del marchio made in Germany

Tutti i componenti dei portoni e delle motorizzazioni sono frutto della ricerca Hörmann e vengono prodotti nei nostri stabilimenti, sono **adattati al cento per cento** gli uni agli altri e **collaudati e certificati** da riconosciuti istituti indipendenti per la Vostra sicurezza. Vengono prodotti in Germania secondo il sistema di controllo della qualità UNI ISO 9001 e soddisfano tutti i requisiti della norma europea 13241-1. Inoltre, il nostro personale altamente specializzato lavora intensamente sia per ricercare nuovi prodotti, che migliorarne e perfezionarne continuamente i dettagli. Così nascono i brevetti ed i prodotti unici sul mercato.

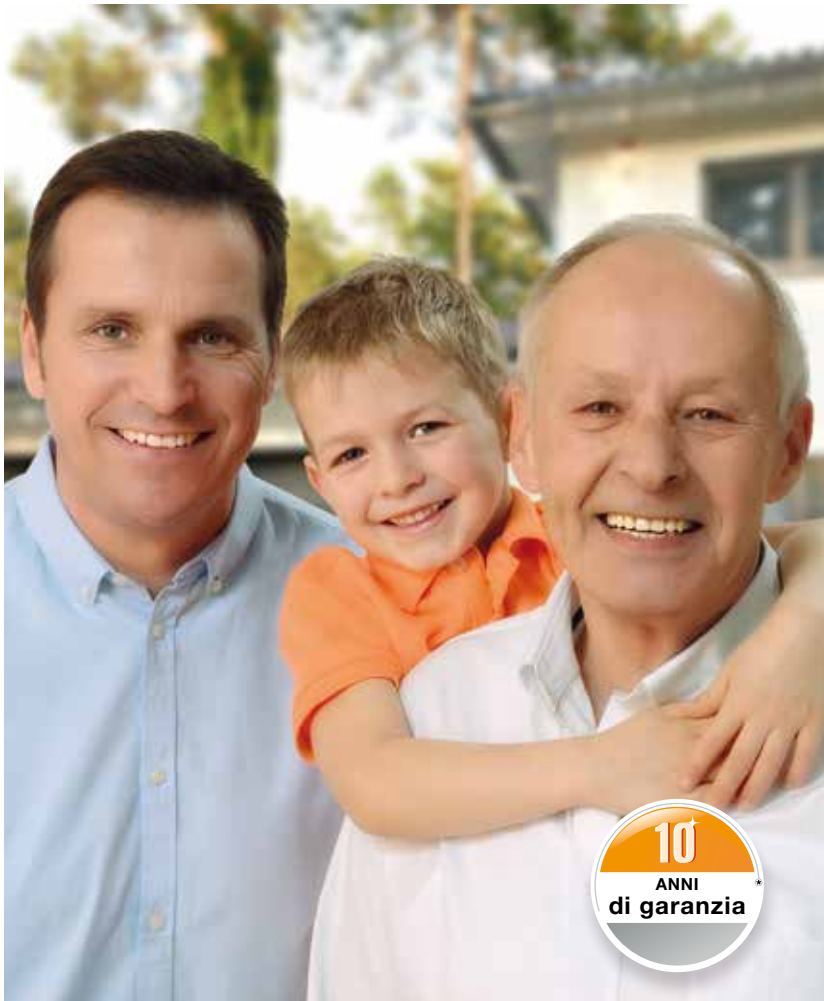

## 2 Produttori di portoni da garage da generazioni

Test di lunga durata eseguiti in condizioni reali garantiscono prodotti affidabili di qualità Hörmann. Per questo motivo e grazie ad eccellenti soluzioni tecnologiche ed una gestione della qualità senza compromessi, Hörmann offre **una garanzia di 10 anni su tutti i portoni basculanti Berry e 5 anni sulle proprie motorizzazioni.\***

\* Le condizioni di garanzia dettagliate sono consultabili all'indirizzo: [www.hormann.it](http://www.hormann.it)

## 3 Sostenibilità

Hörmann vuole dare il buon esempio. Perciò l'azienda copre il suo fabbisogno energetico **per oltre il 70 % con elettricità "verde"** e si prefigge di aumentare sempre più tale percentuale. Contemporaneamente, con l'introduzione di un sistema di gestione dell'energia intelligente e certificato, risparmia ogni anno tonnellate di CO<sub>2</sub>. Inoltre Hörmann è fornitore di prodotti per l'edilizia ecosostenibile.



## 4 Massima protezione grazie a dettagli intelligenti



### Esclusiva Hörmann

Un esempio dei **dispositivi che garantiscono l'elevata sicurezza** dei portoni basculanti Berry sono i coperchi di protezione flessibili sui bracci di leva che ricoprono completamente l'area esposta al pericolo escludendo così il rischio di schiacciamento e di incastro. Questi elevati standard di sicurezza sono un'esclusiva dei portoni basculanti Hörmann.

## 5 Lunga durata e sicurezza ottimale

Se dopo molti anni una delle molle del braccio di leva si dovesse rompere, le altre molle rimaste intatte sosterranno il portone, **escludendo ogni accidentale caduta**. La distanza tra le spire delle molle è minima in modo che le dita dei bambini non possano rimanere accidentalmente pizzicate.



## 6 Facile da aprire e chiudere

**!** Esclusiva Hörmann

Dopo la sua completa apertura **il portone viene bloccato nella battuta finale e trattenuto in modo sicuro nella guida grazie alle estremità sagomate della stessa.**

Lo speciale braccio di leva dalla forma particolare pressa il manto al telaio in fase di chiusura in modo che questo si chiuda senza sforzo alcuno. Non rimane così nessuna fessura fra manto e telaio.

## 7 Sicurezza grazie al bloccaggio innovativo

**!** Esclusiva Hörmann

Il bloccaggio a scrochi rotanti, un'esclusiva Hörmann, fissa saldamente gli angoli del manto al telaio chiudendo il portone in modo molto più sicuro rispetto al tradizionale bloccaggio a catenacci **e rendendo praticamente impossibile un eventuale tentativo di scasso.** Grazie ad un kit opzionale, con una semplice installazione successiva fai-da-te, potrete bloccare il portone anche sul telaio superiore.



## 8 Sistema radio BiSecur con sicurezza certificata

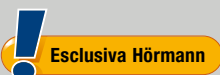

Il sistema radio BiSecur bidirezionale rappresenta una **tecnologia orientata al futuro** per comandare in modo confortevole e sicuro sia i portoni da garage che i cancelli d'ingresso, l'illuminazione e altro ancora. Con questo sistema crittografico BiSecur sviluppato da Hörmann, estremamente sicuro e con portata stabile e priva di disturbi, avrete la certezza che nessun estraneo potrà duplicare il Vostro segnale radio. È stato collaudato e certificato dagli esperti di sicurezza dell'università della Ruhr di Bochum.



Guardate anche il filmato all'indirizzo:  
[www.hormann.it/video](http://www.hormann.it/video)



## 9 Compatibilità perfetta al 100 %

**Tutte le motorizzazioni, i ricevitori e gli strumenti di comando BiSecur sono compatibili al 100 %.** Con un telecomando o p. es una tastiera a radiocodice aprite comodamente non solo il Vostro portone da garage, ma anche il cancello d'ingresso dotato di una motorizzazione Hörmann, le Vostre motorizzazioni per porte o altri dispositivi con ricevitori BiSecur.

Con la nostra app\* potete comandare le motorizzazioni per portoni da garage e cancelli d'ingresso, la porta d'ingresso\*\* Hörmann o la motorizzazione per porte interne PortaMatic e altri dispositivi comodamente dal Vostro **smartphone o tablet**, in combinazione con il gateway BiSecur Hörmann.

\* Per smartphone o tablet con sistema operativo iOS e Android

\*\* Per questa funzione è necessario che la Vostra porta d'ingresso Hörmann ThermoCarbon / ThermoSafe sia equipaggiata con la serratura automatica S5 / S7 Smart.





# 10

Verifica confortevole dello status del portone

**Non dovrete più uscire** per controllare che il portone sia chiuso. Basterà premere un solo tasto ed il colore del LED sul telecomando HS 5 BS Vi mostrerà la posizione del portone. Su richiesta un'ulteriore pressione del tasto\*\*\* chiude il portone. Il controllo del portone non è mai stato più comodo e più sicuro.

\*\*\* In caso di comando senza vista sul portone è necessaria una fotocellula supplementare.

# 11

Design eccezionale

Gli **esclusivi telecomandi BiSecur** si distinguono non solo per il design in nero o bianco, ma anche per la forma elegante ed ergonomica che sta comodamente in mano.

I telecomandi BiSecur Hörmann, con superficie lucida opzionale tipo laccatura pianoforte, sono stati premiati con il rinomato reddot design award per il loro design esclusivo.





Guardate anche il filmato all'indirizzo:  
[www.hormann.it/video](http://www.hormann.it/video)



Figura sopra: telecomando HS 5 BS con piedistallo (su richiesta)

### Portoni in acciaio

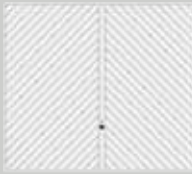
				
<b>Motivo</b>	<b>902*</b>	<b>941</b>	<b>957</b>	<b>990</b>
Bianco traffico RAL 9016, 7 colori preferenziali, RAL a scelta	•	•	•	•
Decograin Golden Oak, Decograin Rosewood				
Larghezza max. (mm)	3355 (5000***)	3105	3105	3105
Altezza max. (mm)	2820	2820	2820	2820

				
<b>Motivo</b>	<b>975</b>	<b>977</b>	<b>979</b>	<b>913</b>
Bianco traffico RAL 9016, 7 colori preferenziali, RAL a scelta	•	•	•	•
Decograin Golden Oak, Decograin Rosewood	•	•	•	
Larghezza max. (mm)	3105	3105	2730	2730
Altezza max. (mm)	2445	2445	2245	2445

### Portoni in legno massiccio

				
<b>Motivo</b>	<b>925</b>	<b>927</b>	<b>931</b>	<b>933</b>
Abete nordico, Hemlock 6 tonalità	•	•	•	•
Abete nordico con perlinatura verticale				
Larghezza max. (mm)	3105	3105	3105	3105
Altezza max. (mm)	2570	2570	2570	2570

**Nota bene**

<b>968</b>	<b>984</b>	<b>985</b>	<b>971</b>	<b>973</b>
•	•	•	•	•
•	•	•	•	•
2855 2570	3105 2445	2730 2445	3105 2445	3105 2445

<b>914</b>	<b>988</b>	<b>903</b>	<b>904</b>
•	•	•	•
•	•	•	•
3105 2820	3105 2445	3105 2445	3105 2445

<b>937</b>	<b>934*</b>	<b>936**</b>	<b>905*</b>
•	•	•	•
•	•	•	•
3105 2570	3105 2570	3105 2570	3105 (5000***) 2570

Sezioni trasversali di aerazione per portoni per garage collettivi

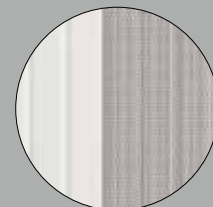

**Motivo 913**  
ca. 20 % della superficie portone

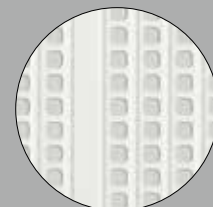

**Motivo 914**  
ca. 30 % della superficie portone

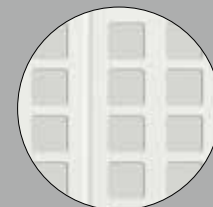

**Motivo 988**  
ca. 25 % della superficie portone

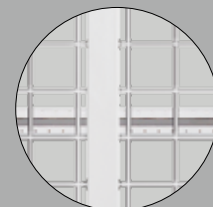

**Motivo 903**  
ca. 85 % della superficie portone

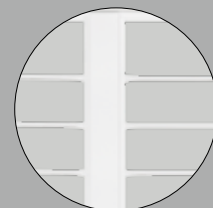

**Motivo 904**  
ca. 85 % della superficie portone

- \* Disponibile con portina pedonale
- \*\* Lato posteriore passato con una mano di fondo impregnate e in parte lavorato grezzo, tavole in legno profilato inserite nello zoccolo inferiore in lamiera
- \*\*\* Come basculante Berry N500 motivo 405 o 402

Le basculanti Berry N500 con larghezza fino a 5000 mm ed ulteriori motivi portone sono riportati nel catalogo Portoni da garage doppi e collettivi







▼ Portone in acciaio motivo 973 Decograin Golden Oak



▲ Portone in acciaio motivo 990 verde abete RAL 6009

◀ Portone in acciaio motivo 902 bianco traffico RAL 9016

▼ Portone in acciaio motivo 985 grigio antracite RAL 7016





▲ Portone in acciaio motivo 968  
grigio antracite RAL 9016

◀ Portone in acciaio motivo 914  
bianco traffico RAL 9016

### Portoni per garage collettivi

I portoni basculanti Berry sono adatti anche per la chiusura sicura di posti auto in garage collettivi. I diversi tipi di fori assicurano un'aerazione ottimale. La panoramica dei motivi è riportata alle pagine 10 – 11.



### Realizzazione portone esclusiva

Con il motivo 905 potrete trasformare il Vostro portone basculante a piacere e secondo lo stile architettonico della Vostra abitazione. La struttura in telai di acciaio, concepita per il riempimento a cura del cliente, costituisce la solida base tecnica su cui costruire. Potrete scegliere il tipo di riempimento solo in base al Vostro gusto personale. Potrete così integrare in modo armonico il Vostro portone da garage nella facciata della casa.

▲ Motivo 905 con riempimento a cura del cliente







◀ Portone in legno massiccio motivo 933 abete nordico

▼ Portone in legno massiccio motivo 925 abete nordico verde abete



## Colori e superfici

I manti zincati di porte e portoni sono protetti in modo ottimale dagli agenti atmosferici e dalla corrosione.

I motivi in acciaio sono disponibili di serie nella tonalità bianco traffico particolarmente conveniente, in 7 colori preferenziali tutti allo stesso prezzo, nonché in circa 200 colori della gamma RAL\*. In genere i portoni vengono consegnati con mano di fondo dello stesso colore all'interno e all'esterno. Il telaio è disponibile di serie zincato senza mano di fondo o verniciato nella stessa tinta del manto.

Decograin, il laminato plastico a prova di raggi UVA, posizionato sul lato esterno del manto del portone, coniuga i vantaggi di una chiusura in lamiera d'acciaio con l'aspetto fedele al legno naturale. Grazie alla speciale protezione della superficie il portone si mantiene a lungo intatto. Il relativo telaio è consegnabile verniciato in una delle tonalità marroni abbinata alla finitura.

### Nota bene

Tutte le indicazioni di colore sono orientate ai colori RAL.

Per motivi di stampa, la rappresentazione dei colori e delle superfici non è perfettamente fedele all'originale. Vi preghiamo di affidarVi ai consigli del Vostro partner Hörmann.

Tutti i portoni con riempimento in legno vengono consegnati rivestiti con pellicola in polietilene che li salvaguarda durante il trasporto e nella dislocazione in cantiere.

\* Non sono compresi i colori perlati, luminescenti e metallizzati

\*\* Non nel motivo 936 basic

### Colore standard



1

### Colori preferenziali

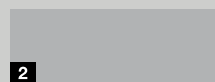

2

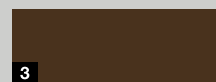

3



4

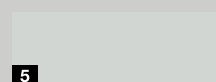

5

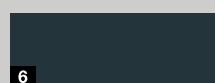

6

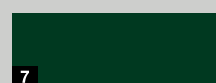

7

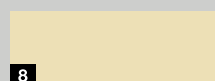

8

### Motivi decorativi Decograin



9

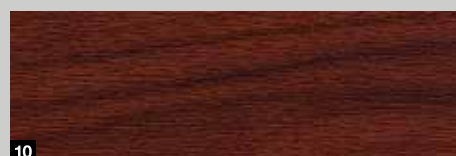

10

- |    |                       |  |
|----|-----------------------|--|
| 1  | RAL 9016              | Bianco traffico                          |
| 2  | RAL 9006              | Alluminio brillante**                    |
| 3  | RAL 8028              | Marrone terra**                          |
| 4  | RAL 7040              | Grigio finestra                          |
| 5  | RAL 7035              | Grigio luce                              |
| 6  | RAL 7016              | Grigio antracite**                       |
| 7  | RAL 6009              | Verde abete                              |
| 8  | RAL 1015              | Avorio chiaro                            |
| 9  | Decograin Golden Oak: | Effetto rovere marrone medio, giallo oro |
| 10 | Decograin Rosewood:   | Effetto legno colore mogano              |

## Legni massicci naturali

Tutti i motivi portone nel design Softline vengono consegnati di serie con rivestimento in legno esclusivo sovrapposto sul manto e sul telaio. Su richiesta riceverete il telaio anche senza rivestimento in legno.

La superficie opaca dei portoni nel design Softline è dotata di una verniciatura a 3 strati e resistente pertanto alla luce e agli agenti atmosferici.

La struttura è rivestita con una mano di fondo a polveri di poliestere di colore bianco per portoni bianchi e colorati, marrone terra per portoni con velatura per legno.

### 9 Portoni in legno design Softline

I profili in legno nel design Softline (120 x 14 mm) hanno spigoli arrotondati che conferiscono ai motivi un gradevole aspetto.

### 10 Portone in legno motivo 936 basic

Il portone è rivestito con una perlinatura verticale in abete nordico. Il lato posteriore viene passato con una mano di fondo impregnante e in parte lavorato grezzo. Le tavole in legno profilato vengono inserite in uno zoccolo inferiore in lamiera.

### Tipi di legno massiccio



### Tonalità

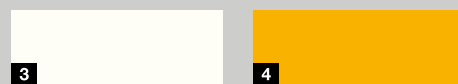

- 1 Abete nordico
- 2 Hemlock
- 3 Bianco puro
- 4 Giallo abete rosso
- 5 Blu royal
- 6 Blu colomba
- 7 Verde abete
- 8 Grigio luce

## Eleganti maniglie che valorizzano la Vostra basculante

La maniglia ideata da designer e da esperti in materia di sicurezza è unica nel suo genere. Grazie alla sua forma ergonomica si adatta saldamente alla mano.

Le porte pedonali laterali sono disponibili con corredo maniglie arrotondate in tutti i materiali raffigurati. Di serie con maniglia su entrambi i lati o a richiesta come corredo di maniglia e pomolo fisso.

La serratura a cilindro può anche essere integrata nell'impianto unificato dell'edificio.



- 1 Materiale sintetico nero
- 2 Corredo maniglie arrotondate, nero
- 3 Pressofusione di alluminio, colore bianco, RAL 9016
- 4 Pressofusione di alluminio, colore marrone, RAL 8028
- 5 Pressofusione di alluminio color argento
- 6 Acciaio inox spazzolato
- 7 Acciaio inox lucidato

**Nota bene**

# La luminosità naturale delle finestrate

Una finestrate in più non è solo una questione estetica. La luce del sole crea un ambiente luminoso ed accogliente. L'ideale nel caso in cui il garage sia utilizzato anche come officina o locale hobby.

Scegliete, in base al motivo portone, tra i diversi tipi di finestrate con lastre in acrilico trasparenti oppure opache da 3 mm.

Portoni in acciaio

Portoni in legno



1



4



2



5



3



6

Tipo di finestrate	Materiale	Motivo portone
1 Finestrate fig. 4 (283 × 203 mm)	Materiale sintetico nel colore del portone	902, 941, 957, 971, 973 (eccetto Decograin)
2 Finestrate fig. 5 (283 × 203 mm)	Materiale sintetico nel colore del portone	902, 941, 957, 971, 973 (eccetto Decograin)
3 Finestrate fig. 6 (283 × 203 mm)	Materiale sintetico nel colore del portone	902, 941, 957, 971, 973 (eccetto Decograin)
4 Finestrate fig. 21 (375 × 375 mm)	Legno	925, 927, 931
3 Finestrate fig. 23 (277 × 199 mm)	Legno	933, 934, 937
6 Finestrate fig. 24 (199 × 277 mm)	Legno	933, 934, 937

## Dal vecchio al nuovo

Prima o poi arriva il momento di rinnovare lo stile della propria abitazione con un nuovo portone da garage. Grazie ad Hörmann troverete la soluzione adatta a qualsiasi situazione di montaggio, anche dal punto di vista estetico. Grazie alle vantaggiose dimensioni standard, appositamente studiate per le ristrutturazioni, potete risparmiare ed avere più velocemente una nuova basculante Berry. Inoltre il Vostro partner Hörmann Vi offre un pacchetto “tutto compreso”:

- Consulenza qualificata
- Misurazione sul luogo
- Montaggio a regola d'arte
- Smontaggio e smaltimento ecocompatibile



Il vecchio portone basculante lascia il posto al nuovo





### Cartelle di compensazione e modernizzazione

Se il foro muratura dovesse essere più alto e più largo del conveniente portone da garage di dimensioni standard, basta compensare la parte laterale e l'architrave con cartelle adatte al portone. Nel caso di eventuali danni provocati alla muratura dai lavori di modernizzazione, le cartelle **1** provvedono ad un buon rivestimento senza ulteriori lavori di intonacatura.



### Profilo inferiore di gomma

Per garage senza soglia, il profilo inferiore di gomma ad elasticità permanente e resistente agli agenti atmosferici attenua la penetrazione di foglie, grandine o neve.



### Modernizzazione di garage prefabbricati con dimensioni standard convenienti

Arriva il momento in cui ci si stanca di continuare a verniciare il vecchio portone da garage e di dover aprire scomodamente i due battenti. In questi casi vale la pena installare un nuovo portone basculante Berry scegliendolo tra le varie opzioni disponibili. La mano di fondo a base di poliestere conferisce al portone una resistenza duratura agli agenti atmosferici. Inoltre, anche la sua manovra risulta più agevole.

## Affidabili, sicure, esenti da manutenzione

Le motorizzazioni per portoni da garage sono coordinate perfettamente al portone basculante Hörmann. Ciò significa: uso semplice, massimo comfort e massima sicurezza d'utilizzo.

Con i nostri eleganti telecomandi aprite comodamente il portone dall'auto, esattamente come siete abituati con il televisore. Oppure azionate il Vostro portone con strumenti di comando fissi, come radiotastiera a codice o lettore radio di impronte digitali.



Garagen- und Einfahrtstor-Antriebe  
© 2014 Hörmann, alle Rechte vorbehalten

Per maggiori informazioni consultare  
l'opuscolo Motorizzazioni per portoni  
da garage e cancelli d'ingresso.







# SupraMatic

## La motorizzazione “con il turbo” e con molte altre funzioni aggiuntive



- Telecomando a 5 tasti HS 5 BS di serie
- Richiesta posizione portone
- Ridotto consumo di corrente
- Programmazione facilissima
- Doppio display a 7 segmenti
- Illuminazione a faretto alogeno azionabile separatamente
- Apertura per aerazione regolabile
- Alloggiamento della motorizzazione in alluminio spazzolato
- Bloccaggio portone automatico



HS 5 BS nero opaco con cappucci cromati

	SupraMatic E	SupraMatic P
Particolarità		Per portoni in legno e portine pedonali
Dotazione		Fotocellula
Forza di trazione e di spinta	650 N	750 N
Forza di spunto	800 N	1000 N
Velocità di apertura max.	22 cm/s	22 cm/s
Larghezza portone max.	5500 mm	6000 mm
Superficie portone max.	13,75 m <sup>2</sup>	15 m <sup>2</sup>

# ProMatic

L'accesso vantaggioso alla qualità premium Hörmann



- Telecomando a 4 tasti HSE 4 BS di serie
- Apertura per aerazione regolabile
- Bloccaggio portone automatico

## ProMatic Akku Per garage senza presa di corrente

- Telecomando di serie e funzioni come per ProMatic
- Modulo solare opzionale per ricaricare la batteria



HSE 4 BS nero opaco con cappucci stessa tonalità in materiale sintetico



ProMatic Akku con modulo solare

	ProMatic	ProMatic Akku
Particolarità		Per garage senza presa di corrente
Forza di trazione e di spinta	600 N	350 N
Forza di spunto	750 N	400 N
Velocità di apertura max.	14 cm/s	13 cm/s
Larghezza portone max.	5000 mm	3000 mm
Superficie portone max.	11,25 m <sup>2</sup>	8 m <sup>2</sup>

\* Le condizioni di garanzia dettagliate sono consultabili all'indirizzo: [www.hormann.it](http://www.hormann.it)



**Telecomando HS 5 BS**

4 tasti funzione oltre al tasto richiesta status

- 1 Superficie lucida nera o bianca
- 2 Superficie opaca nera



**Telecomando HS 4 BS**

4 tasti funzione

- 3 Superficie opaca nera
- **NOVITÀ**

**Telecomando HS 1 BS**

1 tasto funzione

- 4 Superficie opaca nera
- **NOVITÀ**

**Telecomando HSE 1 BS**

1 tasto funzione, comp. occhiello per ciondolo portachiavi

- 5 Superficie opaca nera
- **NOVITÀ**



**Telecomando HSE 4 BS**

■ **NOVITÀ**

4 tasti funzione, comp. occhiello per ciondolo portachiavi

- 6 Superficie opaca nera con coperchi cromati o in materiale sintetico



**Telecomando HSE 2 BS**

2 tasti funzione, comp. occhiello per ciondolo portachiavi

- 7 Superficie lucida nera o bianca
- 8 Superficie lucida verde, lilla, gialla, rossa, arancione
- 9 Finiture in argento, carbonio, radica scura

(Fig. da sinistra)



10

11

**10 Telecomando HSD 2-A BS**

Effetto alluminio,  
2 tasti funzione,  
utilizzabile anche come  
ciondolo portachiavi

**11 Telecomando HSD 2-C BS**

Cromato lucido,  
2 tasti funzione,  
utilizzabile anche come  
ciondolo portachiavi



16

**16 Tastiera a radiocodice  
FCT 3 BS**

per 3 funzioni,  
con tasti illuminati



17

**17 Tastiera a radiocodice  
FCT 10 BS**

per 10 funzioni,  
con tasti illuminati  
e mascherina protettiva



12

**12 Telecomando HSP 4 BS**

4 tasti funzione,  
con blocco trasmissione,  
comp. anello portachiavi



13

14

**13 Telecomando HSZ 1 BS**

1 tasto funzione,  
da inserire nell'accendisigari

**14 Telecomando HSZ 2 BS**

2 tasti funzione,  
da inserire nell'accendisigari  
dell'automobile



18

**18 Lettore radio  
di impronte digitali  
FFL 12 BS**

per 2 funzioni e fino  
a 12 impronte digitali



15

**15 Radiotastiera  
interna FIT 2**

per 2 funzioni  
o 2 motorizzazioni



19

20

**Selettore a chiave**

**19 STUP 40**

**20 STAP 40**

in esecuzione sopra e sotto  
intonaco, incluse 3 chiavi

## Comfort d'uso con la massima sicurezza



I portoni basculanti Berry Hörmann singoli e con motorizzazione sono omologati e certificati secondo i severi requisiti di sicurezza della norma europea 13241-1. Ciò Vi garantisce che scegliendo una basculante Berry Hörmann avrete un prodotto di straordinaria qualità.

Vale la pena fare un confronto!





### 1 Conformazione speciale delle estremità della guida

Dopo la sua completa apertura il portone viene bloccato nella battuta finale e trattenuto in modo sicuro nella guida grazie alle estremità sagomate della stessa.



### 2 Comoda chiusura e protezione dallo schiacciamento

Grazie allo speciale braccio di leva dalla forma particolare, il portone si chiude automaticamente senza sforzo alcuno. I listelli flessibili in materiale sintetico tra il manto ed il telaio (evitando acciaio su acciaio), nonché gli ulteriori coperchi di protezione sui bracci di leva, garantiscono un'efficace protezione antischiacciamento.



### 3 Sistema di sicurezza a molle multiple

Se una delle molle si dovesse rompere, le altre molle, rimaste intatte, sostengono il portone. La distanza tra le spire delle molle è minima di modo che le dita dei bambini non possano rimanere accidentalmente pizzicate.



### 4 Effrazione esclusa grazie al singolare bloccaggio con scrocco rotante

Con questo tipo di bloccaggio, gli angoli del manto sono solidamente legati al telaio, in modo da rendere quasi impossibile un eventuale tentativo di scasso. Grazie ad un kit per una semplice installazione successiva, potrete bloccare il portone anche verso l'alto.

### 5 Struttura portone robusta

L'ampio telaio tubolare zincato e i sostegni orizzontali del manto conferiscono al portone basculante Berry Hörmann una elevata stabilità.

### 6 Comando guide

Il comando preciso nelle guide impedisce il deragliamento del manto, garantendo inoltre una manovra agevole e silenziosa grazie alle ruote di scorrimento in materiale sintetico resistente all'abrasione.

### 7 Buona protezione

La battuta inferiore di serie protegge da pioggia e vento. Su richiesta è disponibile un profilo a pavimento di gomma ideale per garage con pavimento continuo.

Brevetto Hörmann

Brevetto Hörmann

Campo d'impiego N 80

2750						
2625						
2500						
2375						
2250						
2125						
2000						
1875						
	2000	2250	2500	2625	3000	3250
	Larghezza portone (BRB)					

Portoni basculanti con motorizzazione

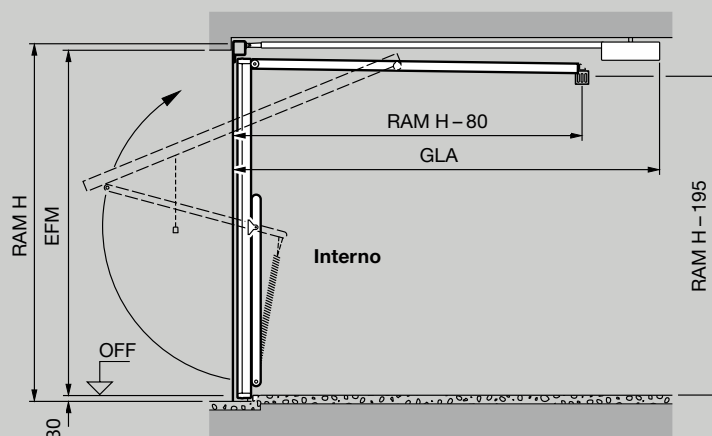

Dimensioni standard N 80 per garage singoli\*

Misure d'ordinazione		Misura esterna telaio		Misura passaggio netto**		Montaggio oltre luce			Montaggio in luce		
BRB	BRH	RAM B	RAM H	LDB	LDH	Largh. EFM (EBD)	x	Altez. EFM (EBH)	Larghezza EFM	x	Altezza EFM
2250	1920	2355	1990	2110	1800	2250 (2215 - 2340)	x	1920 (1890 - 1950)	2375	x	1970
	2000	2355	2070	2110	1880	2250 (2215 - 2340)	x	2000 (1970 - 2030)	2375	x	2050
	2075	2355	2145	2110	1955	2250 (2215 - 2340)	x	2075 (2045 - 2105)	2375	x	2125
	2125	2355	2195	2110	2005	2250 (2215 - 2340)	x	2125 (2095 - 2155)	2375	x	2175
2375	1920	2480	1990	2235	1800	2375 (2340 - 2465)	x	1920 (1890 - 1950)	2500	x	1970
	2000	2480	2070	2235	1880	2375 (2340 - 2465)	x	2000 (1970 - 2030)	2500	x	2050
	2075	2480	2145	2235	1955	2375 (2340 - 2465)	x	2075 (2045 - 2105)	2500	x	2125
	2125	2480	2195	2235	2005	2375 (2340 - 2465)	x	2125 (2095 - 2155)	2500	x	2175
	2250	2480	2320	2235	2130	2375 (2340 - 2465)	x	2250 (2220 - 2280)	2500	x	2300
	2375	2480	2445	2235	2255	2375 (2340 - 2465)	x	2375 (2345 - 2405)	2500	x	2425
2500	1920	2605	1990	2360	1800	2500 (2465 - 2590)	x	1920 (1890 - 1950)	2625	x	1970
	2000	2605	2070	2360	1880	2500 (2465 - 2590)	x	2000 (1970 - 2030)	2625	x	2050
	2075	2605	2145	2360	1955	2500 (2465 - 2590)	x	2075 (2045 - 2105)	2625	x	2125
	2125	2605	2195	2360	2005	2500 (2465 - 2590)	x	2125 (2095 - 2155)	2625	x	2175
	2250	2605	2320	2360	2130	2500 (2465 - 2590)	x	2250 (2220 - 2280)	2625	x	2300
	2375	2605	2445	2360	2255	2500 (2465 - 2590)	x	2375 (2345 - 2405)	2625	x	2425
	2500	2605	2570	2360	2380	2500 (2465 - 2590)	x	2500 (2470 - 2530)	2625	x	2550
	2750	2605	2820	2360	2630	2500 (2465 - 2590)	x	2750 (2720 - 2780)	2625	x	2800
2625	2125	2730	2195	2485	2005	2625 (2590 - 2715)	x	2125 (2095 - 2155)	2750	x	2175
	2000	2855	2070	2610	1880	2750 (2715 - 2840)	x	2000 (1970 - 2030)	2875	x	2050
2750	2125	2855	2195	2610	2005	2750 (2715 - 2840)	x	2125 (2095 - 2155)	2875	x	2175
	2000	3105	2070	2860	1880	3000 (2965 - 3090)	x	2000 (1970 - 2030)	3125	x	2050
3000	2125	3105	2195	2860	2005	3000 (2965 - 3090)	x	2125 (2095 - 2155)	3125	x	2175



# Portone tipo N 80 per garage singoli

Sezione orizzontale Montaggio oltre luce

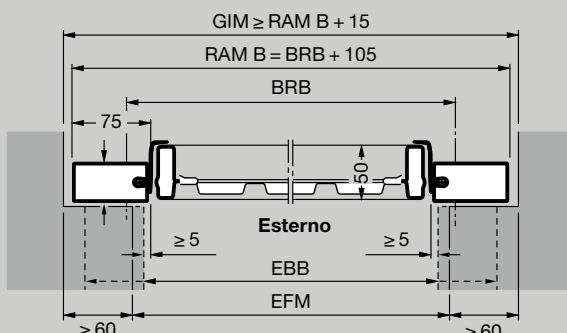

Sezione verticale Montaggio oltre luce

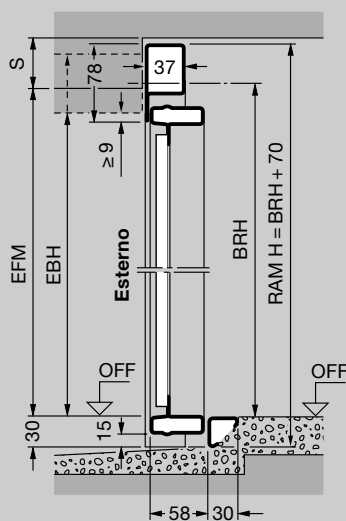

Sezione orizzontale Montaggio in luce

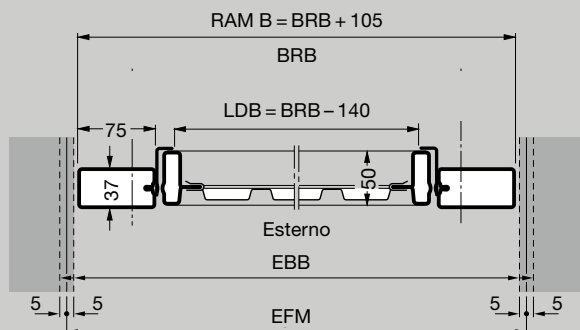

Sezione verticale Montaggio oltre luce

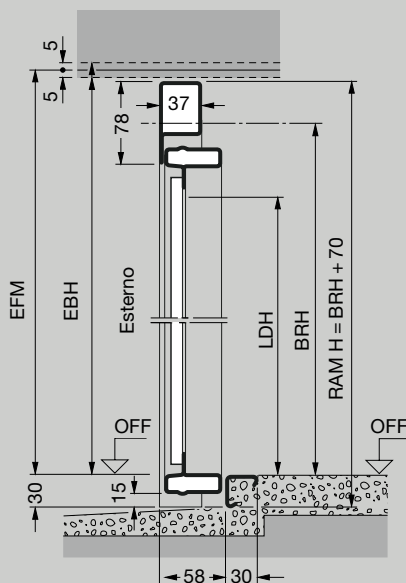

## Spiegazioni

- Misure d'ordinazione**
- BRB Dimensione nominale larghezza
  - BRH Dimensione nominale altezza
  - RAM B Misura esterna telaio larghezza
  - RAM H Misura esterna telaio altezza
  - LDB Larghezza passaggio netto
  - LDH Altezza passaggio netto
  - GIM Misura interna garage
  - EFM Foro muratura consigliato
  - FM Foro muratura
  - EBB Larghezza campo d'applicazione
  - EBH Altezza campo d'applicazione
  - OFF Piano pavimento finito
  - GLA Lunghezza totale motorizzazione ProMatic / SupraMatic

3200 mm fino ad altezza portone 2500 mm

3450 mm fino ad altezza portone 2750 mm

- S Altezza architrave necessaria
- Con riempimento in acciaio ≥ 50 mm
- Motivo 905, 941 ≥ 65 mm
- Con riempimento in legno ≥ 65 mm

### Portoni con cartelle di modernizzazione

La larghezza deve essere inferiore di 10 mm rispetto a quella del foro muratura. In altezza, in caso di installazione con battuta a pavimento, il foro muratura può essere inferiore di max. 10 mm. Nei portoni con pavimento continuo (telaio su OFF) vanno aggiunti 30 mm al foro muratura.

### Nota bene

- \* In base al motivo portone
- \*\* Misura passaggio netto per portone con battuta inferiore

Dimensioni standard F 80 per garage prefabbricati\*

Misure d'ordinazione		Misura esterna telaio		Misura passaggio netto**		Luce foro muratura* (campo d'applicazione)		
BRB	BRH	RAM B	RAM H	LDB	LDH	Larghezza	x	Altezza
2325	1905	2459	2008	2185	1785	2399 - 2439	x	1948 - 1968
2350	1935	2484	2038	2210	1815	2424 - 2464	x	1978 - 1998
2375	2045	2509	2148	2235	1925	2449 - 2489	x	2088 - 2108
2375	2075	2509	2178	2235	1955	2449 - 2489	x	2118 - 2138
2425	2075	2559	2178	2285	1955	2499 - 2539	x	2118 - 2138
2455	1905	2589	2008	2315	1785	2529 - 2569	x	1948 - 1968
2480	1935	2614	2038	2340	1815	2554 - 2594	x	1978 - 1998
2485	2045	2619	2148	2345	1925	2559 - 2599	x	2088 - 2108
2500	2075	2634	2178	2360	1955	2574 - 2614	x	2118 - 2138
2500	2100	2634	2203	2360	1980	2574 - 2614	x	2143 - 2163
2560	2125	2694	2228	2420	2005	2634 - 2674	x	2168 - 2188
2570	2125	2704	2228	2430	2005	2644 - 2684	x	2168 - 2138
2590	2075	2724	2178	2450	1955	2664 - 2704	x	2118 - 2138
2590	2125	2724	2228	2450	2005	2664 - 2704	x	2168 - 2188
2705	2125	2839	2228	2565	2005	2779 - 2819	x	2168 - 2188
2715	2075	2849	2178	2575	1955	2789 - 2829	x	2118 - 2138
2720	2200	2854	2303	2580	2080	2794 - 2834	x	2243 - 2263
2730	2125	2864	2228	2590	2005	2804 - 2844	x	2168 - 2188

Disposizione delle staffette di ancoraggio

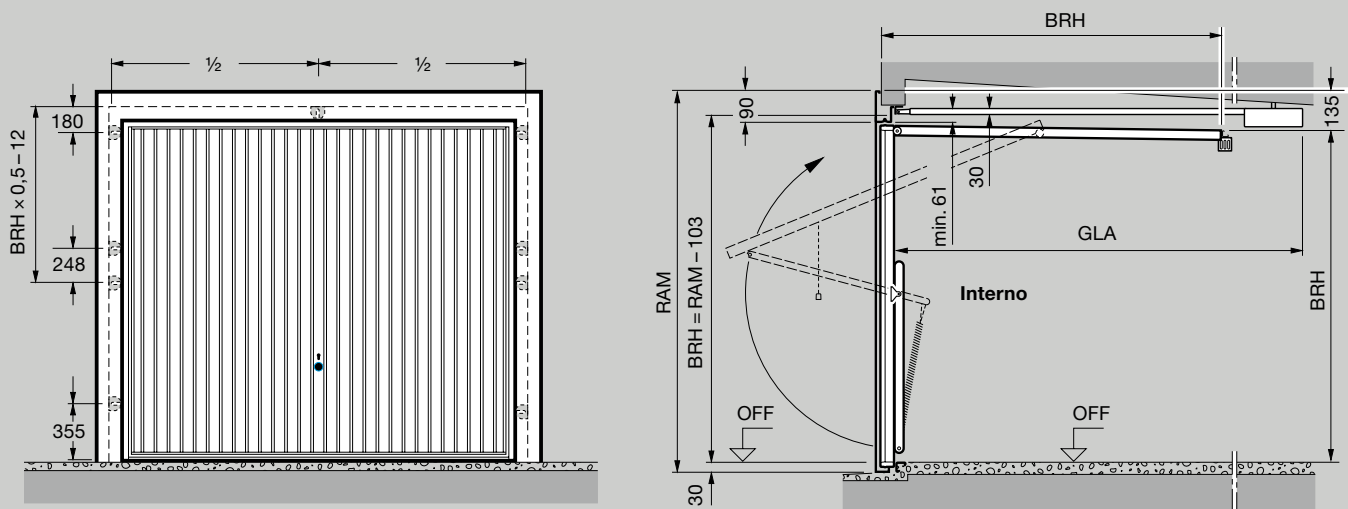

Montaggio per mezzo tasselli  
(profondità imbotte min. 75 mm)

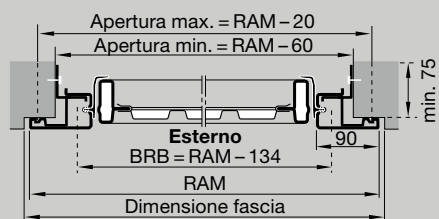

Montaggio ad incastro  
(profondità imbotte min. 50 mm, max. 100 mm)

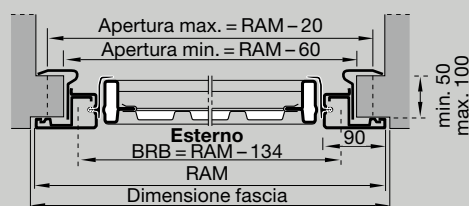

Con battuta inferiore

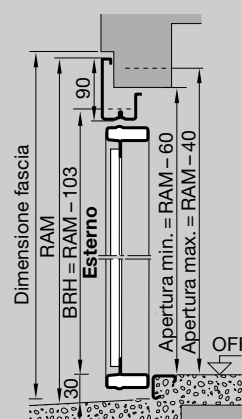

## Porta pedonale laterale, a 1 battente

Sezione verticale porta con battuta inferiore

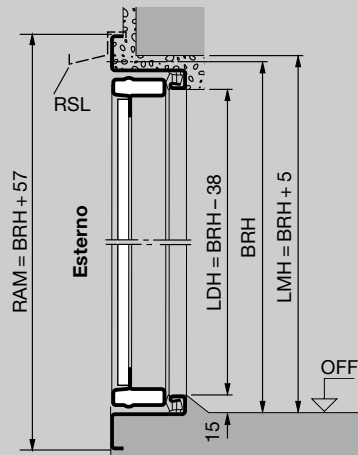

## Porta pedonale laterale, a 2 battenti

Sezione verticale porta con battuta inferiore

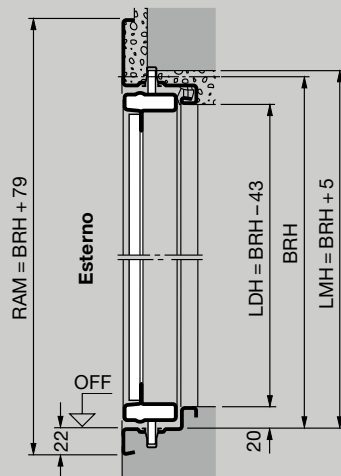

Sezione orizzontale

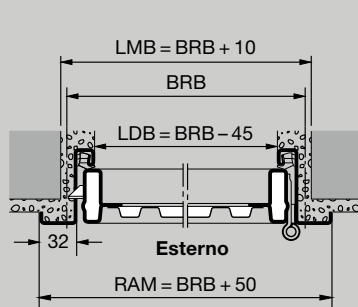

Sezione orizzontale

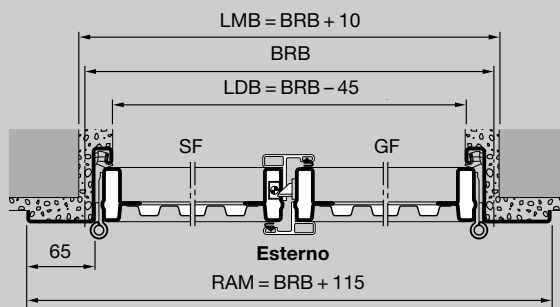

## Dimensioni standard porta pedonale laterale, a 1 battente

Misure nominale		Luce foro muratura		Misura passaggio netto con battuta inferiore**		Altezza maniglia
BRB	BRH	LMB	LMH	LDB	LDH	a partire da OFF
875	1875	885	1880	830	1837	987,5
	2000	885	2005	830	1962	1050
1000	2125	885	2130	830	2087	1112,5
	2000	1010	2005	955	1962	1050
	2125	1010	2130	955	2087	1112,5

Dimensioni ed esecuzioni speciali su richiesta. Campo d'impiego (L) max.: 1250 x 2375 mm.

Le dimensioni standard con riempimento in acciaio e per riempimento a cura del cliente sono predisposte in stabilimento per la battuta esterna. Invertendo il posizionamento degli accessori, le porte possono avere una battuta interna. Motivi con riempimento in legno sono possibili solo con battuta esterna.

Telaio a blocco per montaggio in luce: dimensioni ed esecuzioni su richiesta.

## Campo d'impiego porta pedonale laterale, a 2 battenti

**Larghezza (BRB)** da 1300 a 2500 mm

**Altezza (BRH)** da 1750 a 2250 mm

Telaio a blocco per montaggio in luce: dimensioni ed esecuzioni su richiesta. Consegna standard con battuta esterna, battente pedonale a destra, se si desidera battuta interna e/o battente pedonale a sinistra indicarlo al momento dell'ordinazione!

## Spiegazioni

### Misure d'ordinazione

- BRB Dimensione nominale larghezza
- BRH Dimensione nominale altezza
- LMB Larghezza luce foro muratura
- LMH Altezza luce foro muratura
- RAM B Misura esterna telaio larghezza
- RAM H Misura esterna telaio altezza
- LDB Larghezza passaggio netto
- LDH Altezza passaggio netto
- GLA Lunghezza totale motorizzazione ProMatic / SupraMatic
- 3200 mm fino ad altezza portone 2500 mm
- OFF Piano pavimento finito
- RSL Profilo parapoggia
- SF Battente fisso
- GF Battente pedonale

### Nota bene

- \* In base al motivo portone
- \*\* LDH senza battuta inferiore + 15 mm

## Varianti di montaggio porte pedonali laterali

### Battuta esterna con apertura esterna

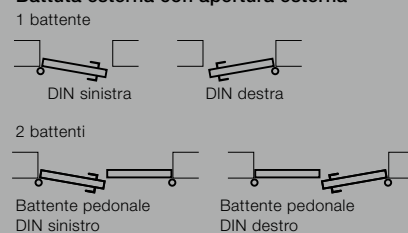

### Battuta interna con apertura interna

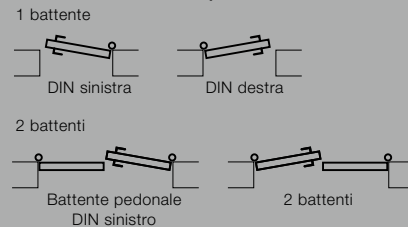

Nelle porte con battuta interna va in ogni caso asportato il profilo di battuta e trasporto inferiore e si deve provvedere opportunamente allo scarico dell'acqua piovana verso l'esterno. Le porte esposte alle intemperie vanno preferibilmente installate con battuta esterna.

# Hörmann: qualità senza compromessi



Hörmann KG Amshausen, Germania



Hörmann KG Antriebstechnik, Germania



Hörmann KG Brandis, Germania



Hörmann KG Brockhagen, Germania



Hörmann KG Dissen, Germania



Hörmann KG Eckelhausen, Germania



Hörmann KG Freisen, Germania



Hörmann KG Ichttershausen, Germania



Hörmann KG Werne, Germania



Hörmann Alkmaar B.V., Paesi Bassi



Hörmann Legnica Sp. z o.o., Polonia



Hörmann Beijing, Cina



Hörmann Tianjin, Cina



Hörmann LLC, Montgomery IL, USA



Hörmann Flexon LLC, Burgettstown PA, USA



Shakti Hörmann Pvt. Ltd., India

Hörmann è l'unico produttore nel mercato internazionale che raccoglie le più importanti componenti per l'edilizia sotto un unico marchio. La produzione avviene in impianti specializzati con una tecnica d'avanguardia. Hörmann è presente in Europa con una capillare rete di vendita e di assistenza e si è recentemente affacciata anche sui mercati di Stati Uniti e Asia. Per questo Hörmann è un partner affidabile nel settore dell'edilizia. Qualità senza compromessi.

**PORTONI PER GARAGE**  
**MOTORIZZAZIONI**  
**PORTONI INDUSTRIALI**  
**PUNTI DI CARICO/SCARICO**  
**PORTE**  
**CASSEPORTA**

## Hörmann Italia Srl

Cap. Soc. 1.300.000 € i.v.

Sede operativa e amministrativa:  
Via G. Di Vittorio, 62 - 38015 LAVIS (TN)  
Telefono: (0461) 244444 r.a.  
Telefax: (0461) 241557  
[www.hoermann.it](http://www.hoermann.it)  
[info@hoermann.it](mailto:info@hoermann.it)

**HÖRMANN**